

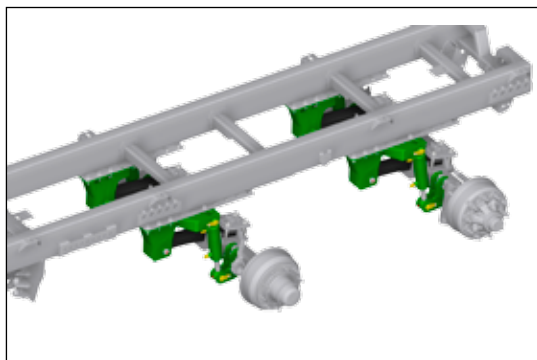

L'épandeur à fumier FERTI-SPACE vient d'être totalement modernisé par le bureau de développement JOSKIN. Ce nouvel épandeur se décline en 7 modèles, tous équipés d'hérissons VERTICAUX ou en version HORIZON avec table d'épandage. Cette nouvelle machine, vouée à gérer des volumes importants, offre de nombreuses évolutions :

1. Une conception de caisse encore plus poussée

- le fond de caisse (4 mm), très résistant, est désormais soudé ;
- cet épandeur est plus léger et offre un centre de gravité abaissé de 150 mm, grâce à la suppression du faux châssis ;
- le train roulant de type hydro-tandem ou hydro-tridem est boulonné, afin d'adapter la configuration d'après les options choisies et, ainsi, offrir une bonne répartition des charges ;
- la porte guillotine, légèrement oblique dans les versions précédentes, est maintenant droite. Les guides sous caisse ont été supprimés pour rendre la porte entièrement étanche lors de la fermeture.



Train roulant hydro-tandem boulonné



Porte guillotine étanche



Données non contractuelles, susceptibles d'évoluer.

CONTACT : Ets JOSKIN s.a. - rue de Wergifosse 39 – 4630 Soumagne - BELGIQUE
Tél : +32 4 377 35 45 - Fax : +32 4 377 10 15 - E-mail : info@joskin.com

2. Une transmission sécurisée

- un aspect très important pour nos clients consiste aussi à éviter la formation d'amas de fumier sur les points sensibles, comme les tuyaux hydrauliques placés sous la machine. C'est pourquoi, ceux-ci sont centralisés et positionnés entre les deux tapis, sous un séparateur central ;
- l'arbre de transmission ($\varnothing 1\frac{3}{4}$ - 45 mm) en acier haute résistance est parfaitement adapté aux tracteurs puissants.

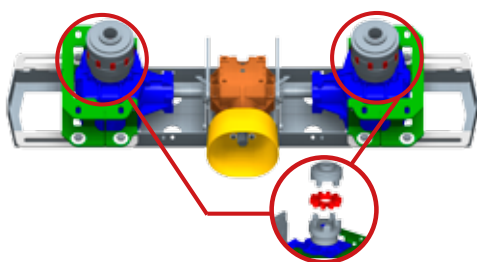

Transmission des hérissons verticaux protégée par accouplements en élastomère

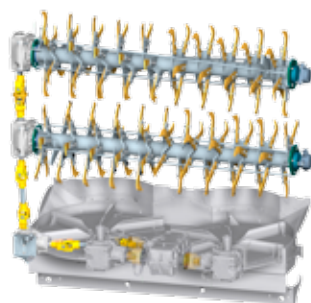

Transmission des hérissons horizontaux par cardan et sécurité à cames



Arbre de transmission et conduites hydrauliques protégés

3. Nouvelles particularités du fond mouvant

- les lattes en U fixées aux chaînes se déplacent sur des profilés plats, ce qui limite fortement toute détérioration du fond de caisse ;
- les protections en Ertalon atténuent les frottements des chaînes du tapis. Un retour plus fluide et silencieux est ainsi garanti ;
- un épandage encore plus régulier, grâce à la distance raccourcie entre le tapis et les hérissons ;
- l'espace autour des tendeurs a été augmenté afin de ne pas les surcharger de fumier. Par ailleurs, cela permet aux chaînes de mieux s'intégrer aux poulies des tendeurs (réalisées en fonte $\varnothing 135$) ;
- les noix d'entraînement ($\varnothing 190$) ont été agrandies pour épouser complètement les chaînes du tapis.



Fond de caisse, tapis et lattes d'usure



Espace augmenté autour des tendeurs du tapis



Noix d'entraînement et chaînes



Protection en Ertalon

Données non contractuelles, susceptibles d'évoluer.

CONTACT : Ets JOSKIN s.a. - rue de Wergifosse 39 – 4630 Soumagne - BELGIQUE
Tél : +32 4 377 35 45 - Fax : +32 4 377 10 15 - E-mail : info@joskin.com

CONTEXTE :

Le Ferti-SPACE 2 est muni d'une caisse large monocoque en acier HLE de 1.050 mm ou 1.350 mm de haut, offrant un épandage large. Sa structure robuste et ses capacités de 12 à 21 m³ en font une machine à usage intensif. Grâce au grand diamètre des hérissons verticaux à spires pliées, le Ferti-SPACE 2 peut, selon le produit, épandre sur une largeur de 8 à 16 m par passage. Le contrôle et la gestion des fonctions électro-hydrauliques des Ferti-SPACE 2 peuvent être notamment gérés par le Ferti-Control 4000 ou par un terminal ISOBUS. En option, le débit proportionnel à l'avancement, couplé au système de pesage dynamique, garantira un épandage de haute précision.

Kit ensilage :

Ce modèle est facilement convertible en remorque de transport grâce au démontage des hérissons. Dans ce cas, le kit rehausse d'ensilage et l'option tapis à 2 vitesses s'avèrent bien utiles.

Le Ferti-SPACE 2 HORIZON :

Les hérissons horizontaux et la table d'épandage garantissent une bonne répartition de divers produits (fumier, compost, écumes, chaux, fientes, etc.) sur de grandes largeurs, même à faible dosage.

L'intégralité de la transmission (1000 t/min) se fait par cardan avec sécurité à cames afin de garantir la protection de l'ensemble du mécanisme.



Hérissons verticaux



Hérissons horizontaux



En configuration ensilage

MODÈLES FERTI-SPACE 2

Modèle ⁽¹⁾	Charge utile au champ	Dimensions intérieures de caisse (m)				Volume caisse devant porte	Volume de fumier devant porte	Volume de fumier jusqu'aux hérissons	Essieu: □ (mm) - voie (mm) - goujons	Freins (mm)
		Longueur devant porte	Longueur jusqu'aux hérissons	Largeur	Hauteur					
FS5511/15BU	14 t	5,5	6,05	2,05	1,05	12,32 m ³	15,49 m ³	17,04 m ³	ADR 100/130x2100-10G	400 x 80
FS6011/17BU	16 t	6	6,55	2,05	1,05	13,41 m ³	16,87 m ³	18,42 m ³	ADR 2x130x2100-10G	406 x 120
FS6511/18BU	18 t	6,5	7,05	2,05	1,05	14,51 m ³	18,24 m ³	19,79 m ³	ADR 2x130x2100-10G	406 x 120
FS7011/20BU	20 t	7	7,55	2,05	1,05	15,60 m ³	19,62 m ³	21,17 m ³	ADR 2x150x2100-10G	420 x 180
FS7014/25BU	22 t	7	7,55	2,05	1,35	20 m ³	25,2 m ³	27,2 m ³	ADR 2x150x2100-10G	420 x 180
FS7011/20TRU	20 t	7	7,55	2,05	1,05	15,60 m ³	19,62 m ³	21,17 m ³	ADR 3x150x2100-10G	420 x 180
FS7014/25TRU	26 t	7	7,55	2,05	1,35	20,50 m ³	25,75 m ³	27,80 m ³	ADR 3x150x2100-10G	420 x 180

⁽¹⁾ Les 2 premiers chiffres indiquent la longueur moyenne (en dm), les 2 suivants la hauteur moyenne (en dm) et les derniers le volume de fumier devant la porte (en m³).

* V pour Verticaux ou H pour Horizontaux

Données non contractuelles, susceptibles d'évoluer.

CONTACT : Ets JOSKIN s.a. - rue de Wergifosse 39 – 4630 Soumagne - BELGIQUE
Tél : +32 4 377 35 45 - Fax : +32 4 377 10 15 - E-mail : info@joskin.com